

Seguiment arqueològic subsidiari de les tasques de reforma de la Plaça Poeta Boscà. (Codi M.H.C.B. 090/07)

(Barcelona, Barcelonès)

Juliol - agost 2007



Paz Balaguer Nadal

ESTRATS. GESTIÓ DEL PATRIMONI CULTURAL S.L.
c. Vallmanya, 24
08461 Sant Esteve de Palautordera
Tel/Fax: 93 848 31 95
estrats@estrats.cat
www.estrats.cat

Arqueòloga directora
Paz Balaguer Nadal

Arqueòleg
Jordi Chorén Tosar

A Sant Esteve de Palautordera, 22 de gener de 2010

Índex

Fitxa tècnica	4
Motius de la intervenció	5
Localització	6
Marc geogràfic i geològic.....	7
Síntesi històrica i antecedents arqueològics.....	11
Metodologia	17
Desenvolupament dels treballs arqueològics	18
Conclusions i interpretació.....	23
Afectació arqueològica.....	24
Bibliografia.....	25
Annexos	
Annex 1	
Fitxes d'unitats estratigràfiques.....	28
Fitxes de paviments	32
Annex 2	
Documentació fotogràfica	33
Annex 3	
Planimetries	51

Fitxa tècnica

Nom de la intervenció	Seguiment arqueològic subsidiari de les tasques de reforma de la Plaça Poeta Boscà, al Barri de la Barceloneta
Municipi	Barcelona
Comarca	Barcelonès
Coordenades UTM	X: 432327 / Y: 4581411
Alçada	5,82m s.n.m.
Tipus de jaciment	Desconegut
Tipus d'intervenció	Preventiva
Tipus d'activitat	Control
Resultat de la intervenció	Negativa
Cronologia	Segle XX-XXI
Dates de la intervenció	9 de juliol a 31 d'agost de 2007
Arqueòloga directora	Paz Balaguer Nadal
Arqueòloga auxiliar	Isabel Muñoz Olmos
Topografia	Proporcionada per l'obra
Infografia	Jordi Chorén Tosar
Col·laboradors	Jordi Chorén Tosar, Marta Maragall Moreno
Propietari de la finca	Ajuntament de Barcelona
Règim jurídic de la finca	Sòl urbà
Promoció i finançament	Foment de Ciutat Vella, S.A.
Codi M.H.C.B.	090/07
Superfície total del solar	6738,73m ²
Superfície afectada	300m ²
Protecció existent	Zona d'Interès Arqueològic

Motius de la intervenció

La present intervenció arqueològica ve motivada per les obres de remoció de terres incloses dins el projecte "Arranjament de les places de la Barceloneta. Fase 2: Plaça del Poeta Boscà", promogut per Foment de Ciutat Vella, S.A. Aquest projecte inclou una nova pavimentació de la zona i un canvi en la il·luminació, així com una millora dels serveis. Així mateix, es contempla una renovació de la plaça a nivell d'arbrat i de mobiliari urbà.

Degut a que la zona afectada en aquest cas, es troba identificada com a Zona d'Interès Arqueològic s'ha cregut oportú des del Museu d'Història de la Ciutat : Institut de Cultura, que es porti a terme el seguiment del rebaix del subsòl i si s'escau l'excavació de la zona afectada per l'obra.

Les tasques d'arqueologia implícites en l'obra s'han dut a terme a càrrec de l'arqueòloga Paz Balaguer de l'empresa d'arqueologia Estrats.S.L.

Localització



Fig. 1. Plànol topogràfic de situació de la intervenció. Extret de: www.icc.cat, retocat.



Fig. 2. Ortofotomapa de situació de la intervenció. Extret de: www.icc.cat, retocat.

Municipi	Barcelona
Comarca	Barcelonès
Context	Zona urbana. Plaça del Poeta Boscà, situada entre els carrers del Baluard, de Sant Carles i de l'Atlàntida, al barri de la Barceloneta
Coordenades UTM	X: 432327 / Y: 4581411
Alçada	5,82 metres s.n.m

Marc geogràfic i geològic

La comarca del Barcelonès, comprèn el territori estès entre la Mediterrània i la Serralada Litoral, en el tram conegut com a Collserola i delimitat pels rius Llobregat i Besòs. Des del punt de vista morfològic, doncs, s'aprecien dues grans unitats, Collserola i el Pla.

A la Serra de Collserola hi trobem una formació de horst composada per materials granítics i esquistosos, limitat al nord pel Vallès (Sector central de la Depressió Pre-litoral), a l'est amb el Turó de Roquetes (Besòs), al sud el Turó de Valldaura i a l'oest pel Llobregat.

En quant al Pla, es troba obert a mar i limitat per la Serralada Litoral (composta de llicorelles silurianes assentades en un basament granític) i a migjorn per la falla que segueix ran de mar des de Garraf i turó de Montjuïc fins al Turó de Montgat, més enllà del Besòs.

La falla, originada al moment de la fractura del Massís catalano-balear, dibuixà el que a grans trets, havia de ser la costa catalana. Per això, el pla inclinat del peu de Collserola és de basament paleozoic i d'estructura tabular, havent estat afectat per tots els moviments orogènics alpins.

En el miocè i el pliocè, damunt del sòcol paleozoic, sedimentaren dipòsits marins del qual son testimonis una sèrie de petits i suaus turons (dels Ollers, del Tàber, de les Falsies, de la Bota). La falla es fa visible al Pla ja que si des de Collserola els dipòsits baixen d'una manera continuada, suau i regular, al punt de contacte entre Ciutat Vella i l'Eixample, es produeix una ruptura amb la presència d'un salt o esglaó d'uns 20 metres, clarament visible en la morfologia urbana (les baixades de Jonqueres, de la Via Laietana, els carrers d'Estruch, de les Moles o de Jovellanos). Salt aquest que fou aprofitat per la defensa de la ciutat situant-hi les muralles o a nivell econòmic, explotat amb la ubicació de diversos molins a la zona coneguda com de les moles (actual carrer de les Moles).

De l'esglaó cap a mar ja no hi ha sòcol de llicorella ni de granit, sinó que ens trobem un mantell al·luvial format per les aportacions de les rieres, dels torrents, dels deltes dels rius veïns i del corrent litoral.

En aquest sector del pla es formaren maresmes i estanyols, però com que la costa ha anat avançant, molts d'aquest ja no existeixen en l'actualitat tot i que molts d'ells han continuat vius en els topònims de la ciutat (Banyols a la marina de Provençals, la Llavineria a Portal Nou, la Llacuna i la Llanera al Llobregat o l'estany del Cagalell al Port).

Referent al terme municipal de Barcelona, que és el que ens ocupa en aquest cas, arriba a una extensió de 1.754.900 Ha i s'estén a la costa mediterrània en una plana de 5 Km d'amplada limitada al nord-oest per la Serra de Collserola (que culmina a 512 metres amb el Tibidabo), entre els sectors deltaics del Llobregat i el Besòs.

La seva funció de capital sempre ha estat afavorida per la situació geogràfica d'aquesta plana, on conflueixen els dos grans eixos de comunicació que travessen en direcció N-S la Catalunya Central (el Llobregat i l'eix Besòs – Congost – Ter).

Com hem esmentat abans, ens trobem davant d'un territori format a causa de l'acumulació de sediments provinents de les rieres, torrents i deltes dels rius propers a la ciutat així com de sediments marins (és reconegut que en els darrers segles, Barcelona ha guanyat terreny al mar).

En aquesta plana completament urbanitzada destaquen varies zones clarament diferenciades, el nucli antic que correspon a la primitiva ciutat romana damunt del Mont Tàber (15 m s.n.m.) proper al mar. El nucli de Montjuïc al S, que s'aixeca suaument al pla i que cau bruscamment sobre el mar fent-se inexpugnable el seu accés des d'aquesta posició, i els ravals més pròxims que s'originaren entorn aquests nuclis.

Per altra banda, tenim tota una sèrie de nuclis poblacionals que, emergits fora muralles acabaran essent absorbits per la ciutat en una de les seves dues importants crescudes (amb la construcció de les muralles del segle XIII o durant l'expansió del segle XIX. amb la creació de l'Eixample) (CARRERAS CANDI, 1982).

El territori de forma triangular que ocupa la Barceloneta té una superfície de 71 hectàrees. El barri es va assentar sobre els terrenys guanyats al mar des del segle XV, quan es va construir l'espigó del port (1474) i es va generar una sedimentació lenta de terres i arenes procedents del Besòs i del litoral adjacent entorn a la poma de Maians, situada aproximadament a on s'ubiquen les instal·lacions de l'estació de França.

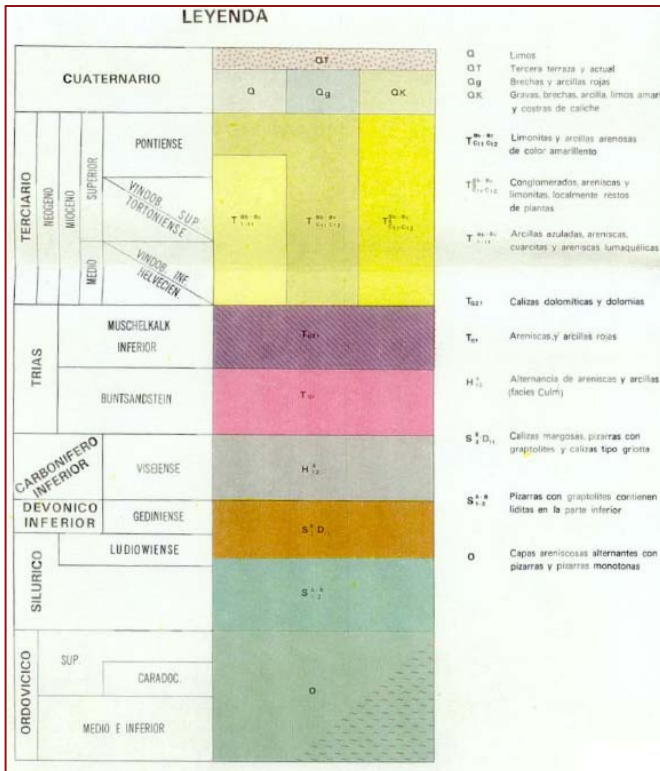
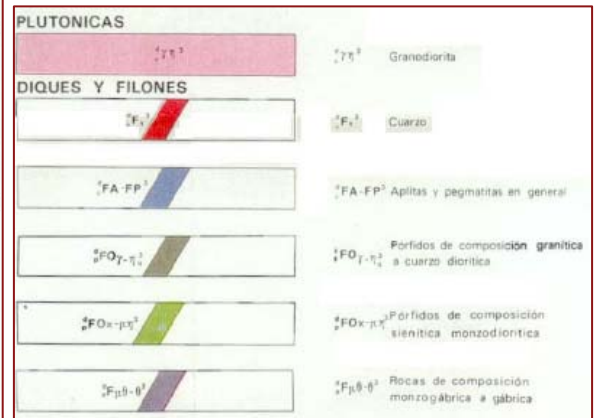

Fig. 3 Mapa Geològic de Barcelona. Escala 1:500.000. I.G.M.E. (1928).



MAPA GEOLÒGIC DEL LLANO DE BARCELONA.

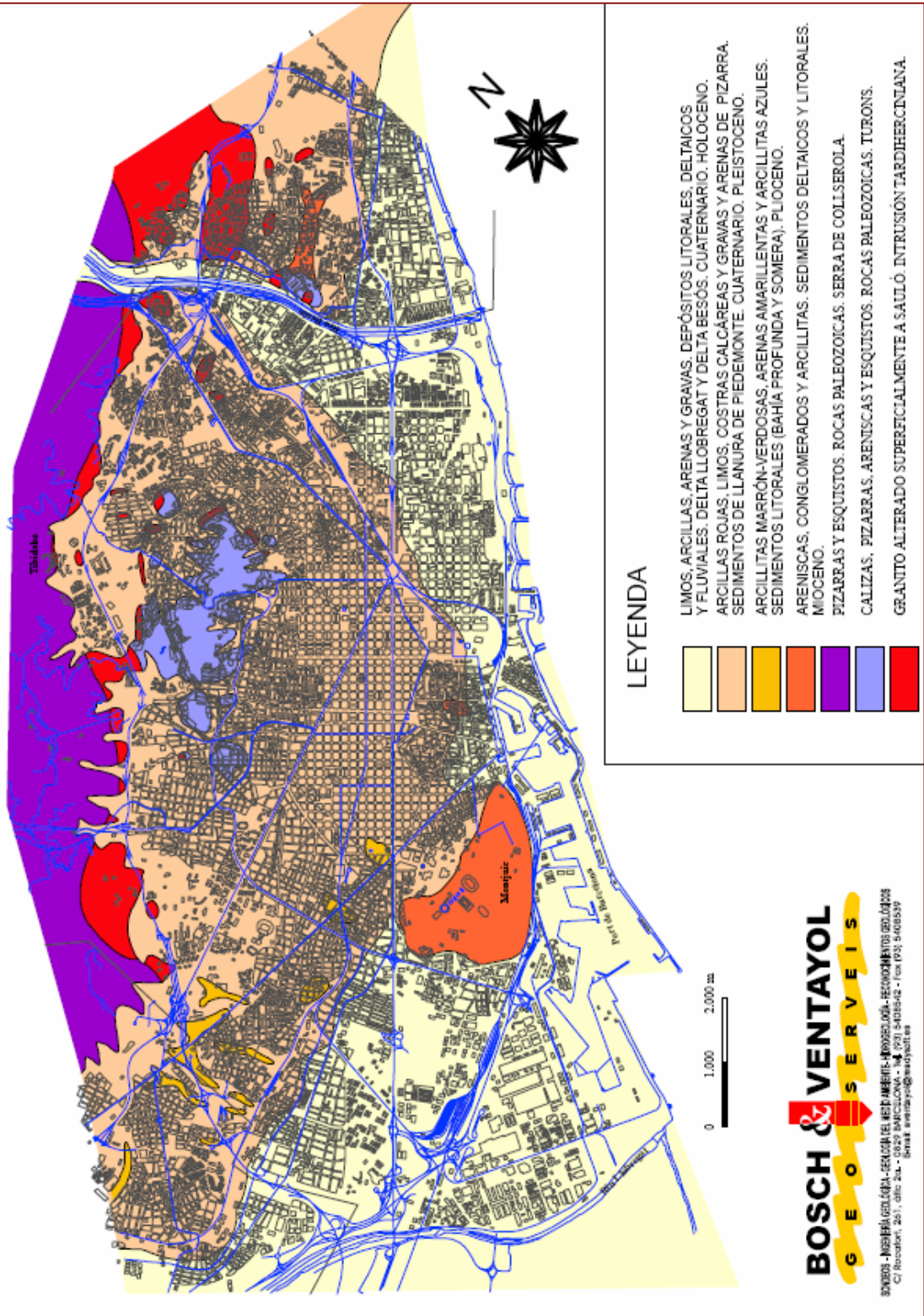

Fig. 4. Mapa Geològic de Barcelona. Extret de <http://www.boschiventayol.com>

Síntesi històrica i antecedents arqueològics

La Barceloneta

El territori de forma triangular que ocupa la Barceloneta té una superfície de 71 hectàrees. El barri es va assentar sobre els terrenys guanyats al mar des del segle XV, quan es va construir l'espigó del port (1474) i es va generar una sedimentació lenta de terres i arenes procedents del Besòs i del litoral adjacent entorn a la poma de Maians, situada aproximadament a on s'ubiquen les instal·lacions de l'estació de França.

" Per Barcelona Vella o Casc Antic hom hauria de considerar tota aquella part reclosa entre muralles fins a les darreries dels anys cinquanta del segle passat, o sia l'extensa zona compresa entre la plaça de Catalunya, carrer Pelayo, rondes de Sant Antoni i de Sant Pau, avinguda del Marquès del Duero, passeig de Colom, plaça de Palau, avinguda del Marquès d'Argentera, Parc de la Ciutadella, Saló de Sant Joan o de Víctor Pradera, Arc de Triomf i ronda de Sant Pere. La major part d'aquests límits, carrers amples, substituïren les velles muralles que feien de Barcelona una contradicció flagrant entre la industrialització creixent i una estructura urbana medieval." (FABRE i HUERTAS).

"En conjunt, la idea que determinà la formació de la Barceloneta com a poblat conté dos trets que es contraposen: un de decididament negatiu: la inoblidada destrucció del barri de la Ribera arran de la guerra de Successió, i un de favorable que es tracta de la primera expansió de Barcelona segons unes normes aplicades a l'edificació al segle XVIII." (GARCIA MARTÍN, 1989).

Orígens i creixement del barri

A finals de l'època medieval el territori que avui ocupa la Barceloneta era encara inexistent, i bona part d'ell estava cobert per sediments marins. De fet, l'any 1474 fou col·locada la primera pedra d'un port a l'emplaçament actual. L'espigó va contenir els sediments marins que arrossegaven els corrents del nord, i van anar-se acumulant al volt de l'anomenat illot d'En Maians (situat aproximadament on ara hi ha l'estació de França).

La ciutat començava a guanyar així terrenys al mar i l'aspecte del seu front marítim variava sensiblement.

La parròquia de Santa Maria del Mar, en aquella època, reivindicava la propietat del territori que aleshores començava a quedar sec, anomenat “La Riba”, mitjançant un privilegi medieval que li atorgava drets sobre les terres que s’estenien des de l’església al mar. Però amb la desfeta del 1714 es posa punt i final a tots els plets i és el rei qui se’n fa propietari, per dret de conquesta.

El territori era ocupat en aquells moments per un petit barri de gent pobre que s’estenia del moll a la casa de la Quarantena, on estaven barrejades cases de maons amb d’altres de fusta. És en aquest moment on se situa l’origen de la Barceloneta.

Durant tot el procés bèl·lic, el barri de la Ribera era considerat un punt i nucli de resistència enfront Felip V i per això varen ser derruïdes 1345 de les 2500 cases que comptava, així com tres convents i la capella i hospici del Montsant (FABRÉ i HUERTAS, 1976). De les 10.000 persones que vivien al barri, 4.500 van quedar-se sense vivenda. Artesans i jornalers, macips i pescadors. Al solar, s’hi va aixecar la Ciutadella.

Per resoldre el problema dels desallotjats, Verboom, capità general, féu obrir al Raval el carrer de Robador però en realitat tant sols hi pogueren anar les famílies més benestants. La resta anà allotjant-se en barraques a la zona de la “Marvella”.

Alhora, l’any 1719 s’aixecava la gran fortalesa de la Ciutadella i el fort Pius (*ídem*, pàg.55), que hi era connectat, i el 1760 s’acabava el castell de Montjuïc. Contemporàniament, eren reforçades les muralles amb baluards i fossats adequats a les exigències que la nova artilleria imposava a una plaça forta estratègica com Barcelona. Es construïren les esglésies de Sant Agustí Nou (1728), de Sant Felip Neri (1748-1752) o de la Mercè (1765-1775), amb l’estil propi del moment que seguia les corrents del neo-classicisme.

Tornant a les barraques de la “Marvella” i per tenir controlats als habitants que les ocupaven, Felip V manà bastir al costat de la Ciutadella el fort de Don Carlos, projectat ja el 1717. Fou construït a ran de mar i a la mateixa línia de la Ciutadella. Per tant, la comunicació entre “la Riba” i els afores de Barcelona quedava assegurada.

El barri fou habitat per una població flotant que hi residia provisionalment mentre no trobava residència fixa dintre les muralles. Paral·lelament, la immigració a Barcelona fou molt forta la primera meitat del segle XVIII i la població gairebé es duplicà. Els nous, joves que cercaven feina, s’establien d’arribada a les barraques de la platja de la Marvella, abandonades en part

pels primers, que havien passat a les cases remuntades del barri de Santa Maria. El descontrol d'aquesta població flotant fou segurament el què impulsà les autoritats a emprendre l'ordenació del barri.

El precedent més immediat de construcció del barri és el projecte del capità general marquès de Castel Rodrigo, que el dia 3 d'octubre de 1718 va determinar la creació del Barri de la Platja amb la finalitat d'allotjar als ciutadans que havien vist derruïdes les seves cases amb motiu de la construcció de la Ciutadella a la Ribera.

Aquest projecte es va encarregar a l'enginyer militar Pròsper Verboom qui manà a l'enginyer militar Juan Martín Cermeño, el 1749, un projecte nou i definitiu que responia a un conjunt complex de necessitats: acabar amb la desorganització de les construccions d'Arenal i enfrontar la mancança de vivendes a la Barcelona emmurallada, així com prevenir la insuficiència del port medieval i de les seves instal·lacions, i també tenir el control militar de la població assentada en un solar d'immillorable posició estratègica (*idem*:162).

La necessitat de construir el nou barri com a compensació de l'enderrocament de les cases de la Ribera apareix citada en el projecte de forma secundària.

En el projecte es preveia una urbanització de planta octogonal, formada per 15 carrers paral·lels al port, de 7,5m d'ample, creuades per altres tres transversals de 9,3m. Les cases, de planta baixa i un pis, destinades en principi a una sola família i un règim de propietat, eren uniformes en quant a les dimensions (8,4 x 8,4m), materials, distribució i decoració externa. Estaven alineades en pomes rectangulars extremadament allargades i estretes.

La voluntat de lluitar contra la insalubritat natural d'aquells terrenys i de fer-los habitables estava present quan s'assegurava la plena insolació dels carrers amb l'alçada mínima de les cases, i pel fet que les pomes rectangulars fossin estretes, construïdes amb orientació nord-sud, a raser del vent de llevant, permetia que totes les habitacions tinguessin finestres a l'exterior i per tant, ventilació creuada entre les dues façanes.

El 3 de febrer de 1753 Domingo Fernández del Monte va col·locar la primera pedra a la casa número 11 de l'actual Passeig Nacional, aleshores dit de San Fernando.

La composició sociològica i laboral del barri suposava una continuació del barri de la Ribera. La vida marítima va anar desplaçant-se a la Barceloneta, els treballadors exercien els oficis al carrer sota el control dels cònsols de mar. El nucli més important dels oficis de la Ribera, el constituïren els constructors de vaixells, els mestres d'aixa, i els mestres remolers.

Des del 1805, en què *"por disposición del capitán general se venden en pública subasta terrenos para construir casas en prolongación de las ya edificadas de la población de la Barceloneta, a fin de atender el socorro de muchos artesanos que van quedando sin trabajo a consecuencia de la guerra con Inglaterra"*, fins el 1838, que es basteixen 90 cases noves a la sageta sedimentària vers el sud, el barri adopta la forma triangular que el caracteritza en l'actualitat.

Fins a mitjans del segle XIX, les activitats dels habitants de la Barceloneta es relacionaven essencialment amb el mar, la pesca, les activitats portuàries, la construcció de vaixells de vela i la fabricació i venda dels aparelladors. Però va ser a partir d'aquell moment, i concretament l'any 1862, quan l'arquitecte Garriga i Roca va plantejar algunes reformes a la trama urbana del barri, en el marc de les grans reformes originades per la desaparició de les muralles de la ciutat i l'inici de la construcció de l'eixample.

S'iniciava un procés de densificació del barri, immers en el procés de transformació del centre històric de Barcelona en el primer terç del segle XX, període en què va rebre una part important onada immigratòria deguda a l'expansió econòmica de la ciutat fins el 1929, any de la segona exposició universal i del crac econòmic. Va ampliar la potenciació de l'oci i del lleure relacionat amb els banys, mentre que es consolidava l'encerclament del barri en tot el seu perímetre per tot tipus d'instal·lacions i barreres.

Es projectava obrir el barri a la Barcelona moderna, amb la seva consegüent extensió cap el nord. Internament, el projecte plantejava la supressió de bona part dels carrers interiors per crear nous espais amb més obertures internes. Això, però, comportaria la fragmentació interna dels pisos fins a la seva reducció al famós "quart de casa" (SERRA et al., 2003).

Arribats al segle XX i amb l'adveniment de la Guerra Civil Espanyola, el barri patí un fort impacte que va comportar el seu deteriorament urbanístic, social i polític. El barraquisme va aparèixer com a solució precària als problemes de desallotjament, i es varen crear dos sectors perifèrics: el constituït per la platja i la Fàbrica de Gas fins el Somorrostro, i "La Muntanyeta", barri de barraques que es va construir als solars del final del passeig Nacional.

Aquests barris varen acollir a mariners i pescadors arribats de Linares, Andalusia. Malgrat el descens de la població generat per la guerra, la forta onada migratòria va suposar un augment de la població del barri.

Antecedents

Històricament, la zona es troba dins del nucli antic del barri, fundat el 1753, així com probablement en l'àrea que ja era ocupada prèviament a la seva construcció.

Aquesta plaça en origen rebé el nom de plaça Major, segurament per ser més gran que la de Sant Miquel. Quan els boters s'instal·laren a les cases dels voltants i convertiren l'espai de la plaça pràcticament en un obrador a l'aire lliure, passà a denominar-se plaça dels Boters. Finalment, se'n digué plaça de la Font (que encara perdura) amb motiu d'una font monumental que es situà al centre.

A una banda de la plaça hi havia la caserna de Cavalleria de Sant Carles, construïda entre 1764 i 1779, exemple de l'arquitectura militar barroca, amb una capacitat de 2000 homes. De planta rectangular (ocupava l'actual solar de la plaça del Poeta Boscà), i delimitada pels carrers Cementiri (Andrea Doria), Baluard, Fortuna (Atlàntida) i San Carles, disposava de planta baixa amb patí central interior, flanquejat per dues naus allargades amb pilars que versemblantment feien les funcions de cavallerises, així mateix, també comptava amb un pis superior. Les dues casernes foren enderrocades el 1932, moment en què els dos solars foren cedits a la ciutat.

El 1882 s'inicià a la plaça de la Font la construcció de l'actual mercat, projectat per Antoni Rovira i Trias.

Durant els anys de la Guerra Civil, hi va haver a la plaça del Poeta Boscà (durant la II República dita de Francesc Magrinyà) un refugi antiaeri. La seva construcció venia motivada pel fort càstig que suportà la Barceloneta per part dels bombarders nacionals, degut a la presència a la zona de diverses indústries (La Maquinista Terrestre y Marítima, La Vulcano, ...), que es convertiren en objectius militars per estar relacionades amb la construcció i reparació de bucs. A més a més, s'ha de tenir en compte que el 29 de maig de 1937, un bombardeig feixista ocasionà l'enderrocament de l'edifici habilitat com a refugi al carrer Maestrança 9, ocasionant la mort de

30 persones per soterrament. Aquests fets provocaren la construcció d'un refugi públic, que seguint les normes de la Junta de Defensa Passiva, havia de disposar de diversos accessos.

Aquest refugi havia d'ésser del tipus cel·lular, amb 4 accessos en zig-zaga per evitar l'entrada de metralla, un a cada cantonada de la plaça, un pou central quadrat de ventilació i diverses galeries allargades en bateria en torn al perímetre. Devia estar semisoterrat, uns 1,5m per sota de la cota de circulació de la plaça, i un alçat de 5 metres.

Tanmateix, la seva construcció no es va arribar a acabar mai, possiblement per l'elevat cost i la migradesa de recursos disponibles, car la major part anava destinada al front, mancant fins i tot la mà d'obra. Deixant de banda la falta de materials, de diners i de mà d'obra, la construcció es va aturar finalment pel desallotjament parcial del barri de la Barceloneta a finals de 1937.

Així, només una quarta part del projecte original es va cobrir (el quart sud-est de la plaça), de la resta, es van tirar els murs que van quedar a l'aire. No obstant, la part terminada fou emprada per la població del barri durant els bombardejos.

Els bombardejos que patí la ciutat entres el període de 1937-1938, també ocasionaren l'enderroc de l'illa de cases que separava la plaça de la Font del carrer de la Alegria (Andrea Doria) i la plaça Francesc Magrinyà (actual Poeta Boscà), que no es va reconstruir.

Durant els primers mesos de postguerra, les galeries descobertes del refugi foren ocupades per famílies que havien perdut la casa, soldats republicans que buscaven tornar a casa, ...

El 1940, al solar de l'antiga caserna es bastí l'edifici d'una escola denominada Verge del Mar, delimitada pels carrers Andrea Doria, Atlàntida, Baluard i Escuders. Aquest edifici va reaprofitar molts dels murs del refugi i n'afegí de nous, perdurant fins al seu enderrocament a principis de la dècada dels 90. Gràcies a la informació oral, es sap que l'escola reutilitzava com a vestidors alguns espais del refugi antiaeri, així com una habitació de transformadors elèctrics, ubicat sota l'actual plataforma-escenari de la plaça del Poeta Boscà.

Finalment, s'ha de mencionar que el projecte de construcció d'un garatge públic, motivà la realització d'una intervenció preventiva (GINER, 2003), que permeté la identificació parcial de les restes conservades dels edificis que van anar ocupant el solar, des de l'antiga caserna de San Carlos, fins a l'escola Verge del Mar.

Metodologia

Donat el caràcter preventiu de la intervenció i seguint el projecte d'intervenció arqueològica el procediment ha consistit en el control visual del procés d'excavació de les diferents cales d'enllumenat i el registre sistemàtic dels diferents estrats apareguts. Aquests estrats han estat enregistrats segons la metodologia pròpia de l'arqueologia, seguint els mètodes de registre de dades proposats per E.C.Harris tot i assignant un número de UE -Unitat Estratigràfica- a cada un dels elements identificats. Els estrats localitzats, malgrat ser d'aportació recent i mancats d'interés arqueològic, s'han documentat fotogràficament, tot i realitzant el seu registre i inventari. D'aquesta manera es pretèn mostrar els resultats negatius del seguiment i, per tant, la viabilitat de les obres.

Desenvolupament dels treballs arqueològics

Les tasques de seguiment de les feines de reforma de la Plaça Poeta Boscà s'han adaptat en tot moment a la planificació de la obra. En començar la nostra tasca la plaça es trobava ja descoberta de l'antiga pavimentació. Les remocions de terreny que han estat subjecte de seguiment arqueològic han estat les corresponents a les diverses rases (6) i cates per a l'enllumenat perimetral i intern de la plaça. El resultat d'aquest seguiment és el que segueix:

Rasa 1: Cates 1 a 7 al costat llandant amb el carrer de l'Atlàntida, paral·lel al traçat del mateix carrer, amb orientació nord-sud. La rasa, amb una profunditat de 7 cm, tan sols afectà l'extracció de les lloses de la plaça actual sense aprofundir en els sediments inferiors. Les dimensions i estratigrafia afectada de les diverses cates són les següents:

Cata 1: Situada davant del número 45 del carrer. Dimensions: 85x70x75 cm. Estratigrafia documentada:

- UE 101: Paviment de lloses de la plaça actual (7 cm)
- UE 102: Estrat de formigó amb material constructiu (15/17 cm)
- UE 103: Nivell de preparació de l'anivellament de formigó. Estrat de sorres fines marró fosc. (3/4cm)
- UE 104: Estrat de formigó amb material constructiu (16/20 cm)
- UE 105: Rebliment de sorres aportades (sauló fosc) (30 cm)

Cata 2: Situada davant del número 47 del carrer. Dimensions: 75x74x85 cm. Estratigrafia documentada:

- UE 101: Paviment de lloses de la plaça actual (7 cm)
- UE 102: Estrat de formigó amb material constructiu (25 cm)
- UE 103: Nivell de preparació de l'anivellament de formigó. Estrat de sorres fines marró fosc. (3/4cm)
- UE 104: Estrat de formigó amb material constructiu (25 cm)
- UE 105: Rebliment de sorres aportades (sauló fosc) (25 cm)

Cata 3: Situada entre els números 49 i 51 del carrer. Dimensions 80x100x80 cm. Estratigrafia documentada:

- UE 101: Paviment de lloses de la plaça actual (7 cm)

- UE 3 102: Estrat de formigó amb material constructiu (15cm)
- UE 3 104: Estrat de formigó amb material constructiu (25cm)
- UE 3 105: Rebliment de sorres aportades (sauló fosc) (25cm)
- UE 3 106: Rebliment de sorres aportades (sauló clar) (25cm)

Les UEs 105 i 106 es troben situades a la mateixa cota tot dividint la planta de la cata en dos. L'estrat UE 106 està format per sauló clar que envolta un cablejat elèctric anterior.

Cata 4: Situada davant el número 53 del carrer. Dimensions 82x64x74cm. Estratigrafia documentada :

- UE 101: Paviment de lloses de la plaça actual (7cm)
- UE 102: Estrat de formigó amb material constructiu (15cm)
- UE 104: Estrat de formigó amb material constructiu (25cm)
- UE 105: Rebliment de sorres aportades (sauló fosc) (25cm)
- UE 106: Rebliment de sorres aportades (sauló clar) (25cm)

Les UEs 105 i 106 es troben situades a la mateixa cota tot dividint la planta de la cata en dos. L'estrat UE 106 està format per sauló clar que envolta un cablejat elèctric anterior.

Cata 5: Situada davant el número 55 del carrer. Dimensions 75x80x70cm. Estratigrafia documentada,

- UE 101: Paviment de lloses de la plaça actual (7cm)
- UE 102: Estrat de formigó amb material constructiu (15cm)
- UE 104: Estrat de formigó amb material constructiu (25cm)
- UE 105: Rebliment de sorres aportades (sauló fosc) (25cm)
- UE 106: Rebliment de sorres aportades (sauló clar) (25cm)

Les UEs 105 i 106 es troben situades a la mateixa cota tot dividint la planta de la cata en dos. L'estrat UE 106 està format per sauló clar que envolta un cablejat elèctric anterior.

Cata 6: Situada davant el número 57 del carrer. Dimensions 80x82x53cm. Estratigrafia documentada:

- UE 101: Paviment de lloses de la plaça actual (7cm)
- UE 102: Estrat de formigó amb material constructiu (37cm)

-UE 107: Rebliment de sorres aportades (sauló fosc) barrejades amb material constructiu (13cm)

Cata 7: Situada davant el número 59 del carrer. Dimensions 80x85x71cm. Estratigrafia documentada:

- UE 101: Paviment de lloses de la plaça actual (7cm)
- UE 102: Estrat de formigó amb material constructiu (64cm)

Rasa 2: Situada a l'oest de la rasa 1, al seu costat immediat, amb la mateixa orientació nord-sud. Amb una amplada de 70cm presenta un rebaix de 30cm sobre sediment de terra barrejat amb constructiu (UE 108). Al costat est de la rasa s'obren tres ramals diferents, tots ells afectant la mateixa UE 108.

Rasa 2, ramal A: 60x320x30cm. Estratigrafia documentada. UE 108 (terra barrejat amb constructiu)

Rasa 2, ramal B: 70x366x30cm. Estratigrafia documentada. UE 108 (terra barrejat amb constructiu)

Rasa 2, ramal C: 76x267x30cm. Estratigrafia documentada. UE 108 (terra barrejat amb constructiu)

En el cas dels ramals B i C apareix també restes d'un mur de formigó anterior que no es veu afectat per les obres. Hem de suposar que es correspon amb les antigues obres d'urbanització de la plaça posteriors a l'enrunament de l'antiga caserna.

Rasa 3: Situada a l'oest de la rasa 2, al seu costat immediat, amb la mateixa orientació nord-sud. Amb una amplada d'uns 70cm presenta un rebaix de 30cm sobre sediment de terra barrejat amb constructiu (UE 108). Al costat oest de la rasa s'obren tres ramals diferents, tots ells afectant la mateixa UE 108 i rematats per un petit sondeig per a la col·locació de les faroles.

Rasa 3, sondeig 1: 179x174x80cm. Estratigrafia documentada: UE 108 (terra barrejat amb constructiu)

Rasa 3, sondeig 2: 195x123x80cm. Estratigrafia documentada: UE 108 (terra barrejat amb constructiu)

Rasa 3, sondeig 3: 190x134x80cm. Estratigrafia documentada: UE 108 (terra barrejat amb constructiu)

Rasa 4: Situada a l'oest de la rasa 3, en forma de ziga-zaga i una orientació longitudinal nord-sud. Profunditat variable entre 30 i 60cm sobre sediment de terra barrejat amb material constructiu (UE 108). Amplada variable entre 60 i 80cm.

Rasa 5: Situada a l'oest de la rasa 4, en forma de ziga-zaga i una orientació longitudinal nord-sud, amb un sondeig a cada canvi de direcció (8 en total). Profunditat de 30cm sobre sediment de terra barrejat amb material constructiu (UE 108). Amplada variable entre 70 i 80cm. Les mesures i estratigrafia documentades als diferents sondeigs els següents:

- *Rasa 5, sondeig 1:* 114x189x60cm. Estratigrafia documentada: UE 108 (terra barrejat amb constructiu)
- *Rasa 5, sondeig 2:* 120x168x70cm. Estratigrafia documentada: UE 108 (terra barrejat amb constructiu)
- *Rasa 5, sondeig 3:* 177x91x60cm. Estratigrafia documentada: UE 108 (terra barrejat amb constructiu)
- *Rasa 5, sondeig 4:* 114x180x65cm. Estratigrafia documentada: UE 108 (terra barrejat amb constructiu)
- *Rasa 5, sondeig 5:* 200x142x60cm. Estratigrafia documentada: UE 108 (terra barrejat amb constructiu)
- *Rasa 5, sondeig 6:* 120x180x70cm. Estratigrafia documentada: UE 108 (terra barrejat amb constructiu)
- *Rasa 5, sondeig 7:* 142x114x60cm. Estratigrafia documentada: UE 108 (terra barrejat amb constructiu)
- *Rasa 5, sondeig 8:* 160x100x70cm. Estratigrafia documentada: UE 108 (terra barrejat amb constructiu)

Rasa 6: Situada a l'oest de la rasa 5, en forma de ziga-zaga i una orientació longitudinal nord-sud, amb un sondeig a cada canvi de direcció (7 en total) . Profunditat de 30cm sobre sediment de terra barrejat amb material constructiu (UE 108) i amplitud oscil·lant entre 60 i 80cm. Les mesures i estratigrafia documentades als diferents sondeigs els següents:

- *Rasa 6, sondeig 1:* 75x90x50cm. Estratigrafia documentada: UE 108 (terra barrejat amb constructiu)
- *Rasa 6, sondeig 2:* 120x150x80cm. Estratigrafia documentada: UE 108 (terra barrejat amb constructiu)
- *Rasa 6, sondeig 3:* 100x150x80cm. Estratigrafia documentada: UE 108 (terra barrejat amb constructiu)

- *Rasa 6, sondeig 4:* 140x140x80cm. Estratigrafia documentada: UE 108 (terra barrejat amb constructiu)
- *Rasa 6, sondeig 5:* 160x130x70cm. Estratigrafia documentada: UE 108 (terra barrejat amb constructiu)
- *Rasa 6, sondeig 6:* 150x100x70cm. Estratigrafia documentada: UE 108 (terra barrejat amb constructiu)
- *Rasa 6, sondeig 7:* 110x120x70cm. Estratigrafia documentada: UE 108 (terra barrejat amb constructiu)

Conclusions i interpretació

El seguiment de les tasques de rebaix dutes a terme durant les obres de reurbanització de la plaça Poeta Boscà ha donat un resultat negatiu en quant a la localització de restes arqueològiques i/o patrimonials de qualsevol tipus.

Tot i l'existència propera de part d'un refugi antiaeri i dels fonaments d'una antiga caserna (Caserna de San Carlos) i d'una escola (Escola Verge del Mar) en cap de les rases realitzades se n'han trobat restes. L'estratigrafia documentada tan sols ha permès documentar la presència de sauló, mostra dels terrenys guanyats al mar durant el segle XV.

Afectació arqueològica

Degut a l'absència de restes arqueològiques i/o patrimonials de qualsevol mena, no es pot parlar de cap tipus d'afectació arqueològica causada per les obres objecte de control.

Bibliografia

- FABRE, J.; HUERTAS CLAVERIA, J.M. (1976) Tots els barris de Barcelona. Els dos Eixamples. Sant Antoni. La Sagrada Família. Els barris de la Barcelona Vella. Edicions 62, Barcelona.
- FABRE, J.; HUERTAS CLAVERIA, J.M (1976) Tots els barris de Barcelona. La Barceloneta. Les Cases Barates. Les vivendes del Congrés. El Bon Pastor. Els barris de la Vall d'Hebron. Edicions 62, Barcelona.
- GARCIA MARTÍN, Manuel (1989) El barri de la platja de Barcelona que la veu popular anomenà Barceloneta. Catalana de Gas. Barcelona.
- GINER IRANZO, D. (2003): Memòria de la intervenció arqueològica a Pl. De la Font – Pl. Poeta Boschà (Barcelona, Barcelonès). Memòria inèdita dipositada al Servei d'Arqueologia de la Generalitat de Catalunya.
- SERRA, P. (dir.); LARREA, Q.; CÁNOVAS, A. (2003) Barceloneta, un quart de mil·leni. Laia Libros, Barcelona.
- VILANOVA, J.M.(2003) "L'urbanisme de la Barceloneta. La Barceloneta: viure en un barri històric en la Barcelona d'inicis del segle XXI" a P. SERRA, Q. LARREA i A. CÁNOVAS (2003): Barceloneta, un quart de mil·leni. Laia Libros, Barcelona.pp.94-127.
- Mapa Geològic de Barcelona. Escala 1:500.000. I.G.M.E. (1928).
- www.boschiventayol.com
- www.icc.cat



Annexos



Annex 1

Fitxes

Fitxes d'unitats estratigràfiques

Intervenció	Municipi	Any	Rasa		UE
090/07	Barcelona	2007	1		102
Definició	Color		Consistència	Cota inicial	Potència
Preparació paviment	Gris		Dur	5,33 m	15-64cm
Descripció					
Estrat sota el paviment UE 101, format per formigó barrejat amb material constructiu.					
Interpretació					
Anivellació i preparació del paviment de lloses de la plaça.					
Igual a			En contacte amb		
Cobreix	103, 107		Cobert per		
S'adossa a			Se li adossa		
Reomple			Tallat per		
			Se li assenta		101
Cronologia					
S. XX-XXI					

Intervenció	Municipi	Any	Rasa		UE
090/07	Barcelona	2007	1		103
Definició	Color		Consistència	Cota inicial	Potència
Anivellació	Marró fosc		Compacte	5,16 m	3-4cm
Descripció					
Estrat format per sorres fines de color marró fosc.					
Interpretació					
Anivellació de sorres per assentar la preparació UE 102 del paviment actual.					
Igual a			En contacte amb		
Cobreix	104		Cobert per		102
S'adossa a			Se li adossa		
Reomple			Tallat per		
			Se li assenta		
Cronologia					
S. XX-XXI					

Intervenció	Municipi	Any	Rasa		UE
090/07	Barcelona	2007	1		104
Definició	Color		Consistència	Cota inicial	Potència
Anivellació	Gris		Compacte	5,12 m	16-25cm
Descripció					
Estrat format per formigó barrejat amb material constructiu.					
Interpretació					
Preparació / anivellació de la pavimentació de la plaça.					
Igual a		En contacte amb			
Cobreix	105	Cobert per		103	
S'adossa a		Se li adossa			
Reomple		Tallat per			
		Se li assenta			
Cronologia					
S. XX-XXI					

Intervenció	Municipi	Any	Rasa		UE
090/07	Barcelona	2007	1		105
Definició	Color		Consistència	Cota inicial	Potència
Anivellació	Marró fosc		Compacte	5,06 m	25-30cm
Descripció					
Estrat de sauló aportat de color marró fosc.					
Interpretació					
Sorres aportades de l'antiga platja.					
Igual a		En contacte amb			
Cobreix	106	Cobert per		107	
S'adossa a		Se li adossa			
Reomple		Tallat per			
		Se li assenta			
Cronologia					
S. XX-XXI					

Intervenció	Municipi	Any	Rasa		UE
090/07	Barcelona	2007	1		106
Definició	Color		Consistència	Cota inicial	Potència
Anivellació	Marró clar		Compacte	4,68 m	25cm
Descripció					
Estrat de sauló aportat de color marró clar.					
Interpretació					
Sorres aportades de l'antiga platja.					
Igual a			En contacte amb		
Cobreix	107		Cobert per		105
S'adossa a			Se li adossa		
Reomple			Tallat per		
			Se li assenta		
Cronologia					
S. XX-XXI					

Intervenció	Municipi	Any	Rasa		UE
090/07	Barcelona	2007	1		107
Definició	Color		Consistència	Cota inicial	Potència
Anivellació	Marró fosc		Compacte	4,96 m	13cm
Descripció					
Estrat de sauló aportat de color marró fosc, barrejat amb material constructiu. Darrer estrat documentat a la rasa 1, no es coneix la seva potència real.					
Interpretació					
Sorres aportades de l'antiga platja.					
Igual a			En contacte amb		
Cobreix			Cobert per		102, 106
S'adossa a			Se li adossa		
Reomple			Tallat per		
			Se li assenta		
Cronologia					
S. XX-XXI					

Intervenció	Municipi	Any	Rasa		UE
090/07	Barcelona	2007	2, 3, 4, 5, 6		108
Definició	Color		Consistència	Cota inicial	Potència
Anivellació	Marró		Compacte	5,38	85cm
Descripció					
Estrat format per terra barrejada amb material constructiu. No es coneix la seva potència total. En començar el control, aquest estrat ja era a la vista.					
Interpretació					
Runa possiblement provinent de l'antiga caserna, que anivella tota la plaça.					
Igual a			En contacte amb		
Cobreix	-		Cobert per		-
S'adossa a			Se li adossa		
Reomple			Tallat per		
			Se li assenta		
Cronologia					
S. XX-XXI					

Fitxes de paviments

Intervenció	Municipi	Any	Rasa	UE
090/07	Barcelona	2007	1	101
Definició	Components	Tècnica constructiva		
Paviment de lloses	Lloses de formigó	Enrajolat a junt seguit		
Dimensions				
Superfície	-	Longitud	60cm	
Alçada/Gruix	7cm	Amplada	40cm	
Descripció				
Paviment format per rajoles o lloses de ciment.				
Interpretació				
Paviment de la plaça previ a les obres, detectat a la zona de la Rasa 1.				
Igual a		Contemporani a		
Reomple		Cobert per		
Tapia		Tallat per		
S'adossa a		Se li adossa		
S'assenta a	102	Se li assenta		
Cronologia				
S. XX-XXI				



Annex 2

Documentació fotogràfica

Índex de fotografies

- Foto 1. Vista general rasa 1
- Foto 2. Rasa 1, Cata 1
- Foto 3. Rasa 1, Cata 2
- Foto 4. Rasa 1, Cata 3
- Foto 5. Rasa 1, Cata 4
- Foto 6. Rasa 1, Cata 5
- Foto 7. Rasa 1, Cata 6
- Foto 8. Rasa 1, Cata 7
- Foto 9. Rasa 2, vista general
- Foto 10. Rasa 2, Ramal A
- Foto 11. Rasa 2, Ramal B
- Foto 12. Rasa 2, Ramal C
- Foto 13. Rasa 3, vista general
- Foto 14. Rasa 3, sondeig 2
- Foto 15. Rasa 3, sondeig 3
- Foto 16. Rasa 4, vista general
- Foto 17. Rasa 5, vista general
- Foto 18. Rasa 5, sondeig 1
- Foto 19. Rasa 5, sondeig 2
- Foto 20. Rasa 5, sondeig 3
- Foto 21. Rasa 5, sondeig 4
- Foto 22. Rasa 5, sondeig 5
- Foto 23. Rasa 5, sondeig 6
- Foto 24. Rasa 5, sondeig 7
- Foto 25. Rasa 5, sondeig 8
- Foto 26. Rasa 6, tasques d'obertura
- Foto 27. Rasa 6, sondeig 2
- Foto 28. Rasa 6, sondeig 3
- Foto 29. Rasa 6, sondeig 4
- Foto 30. Rasa 6, sondeig 5
- Foto 31. Rasa 6, sondeig 6
- Foto 32. Rasa 6, sondeig 7



Foto 1. Vista general Rasa 1



Foto 2. Rasa 1, Cata 1



Foto 3. *Rasa 1, Cata 2*



Foto 4. *Rasa 1 Cata 3*



Foto 5. *Rasa 1, Cata 4*



Foto 6. *Rasa 1, Cata 5*



Foto 7. *Rasa 1, Cata 6*



Foto 8. *Rasa 1, Cata 7*



Foto 9. *Rasa 2, vista general*

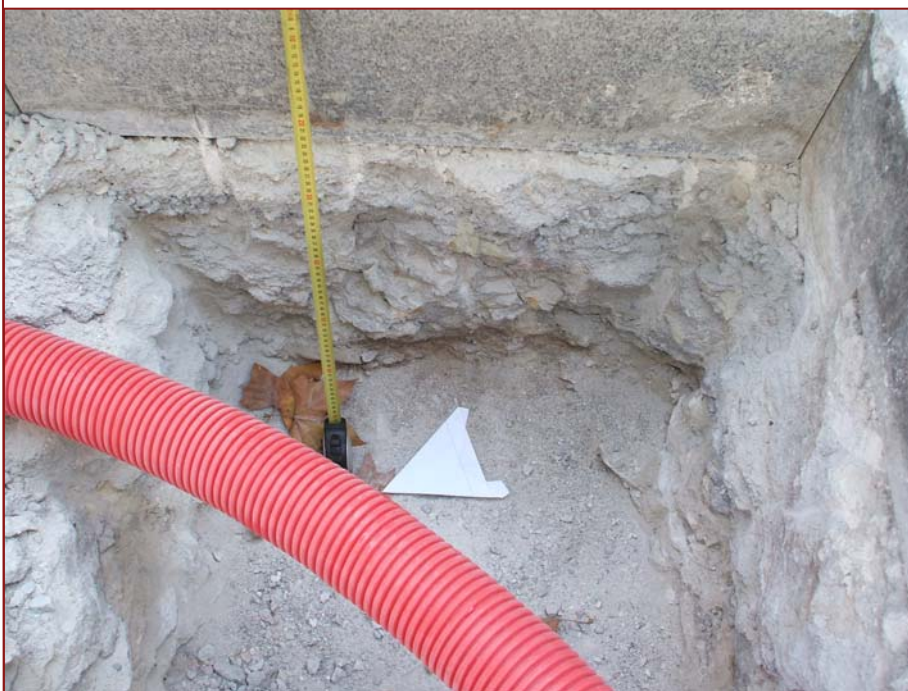

Foto 10. *Rasa 2, Ramal A*



Foto 11. *Rasa 2, Ramal B*



Foto 12. *Rasa 2, Ramal C*



Foto 13. *Rasa 3, vista general*



Foto 14. *Rasa 3, sondeig 2*



Foto 15. *Rasa 3, sondeig 3*



Foto 16. *Rasa 4, vista general*



Foto 17. Rasa 5, vista general.



Foto 18. Rasa 5, sondeig 1



Foto 19. Rasa 5, sondeig 2



Foto 20. Rasa 5, sondeig 3



Foto 21. Rasa 5, sondeig 4



Foto 22. Rasa 5, sondeig 5



Foto 23. Rasa 5, sondeig 6



Foto 24. Rasa 5, sondeig 7



Foto 25. Rasa 5, sondeig 8



Foto 26. Rasa 6, tasques d'obertura



Foto 27. Rasa 6, sondeig 2



Foto 28. Rasa 6, sondeig 3

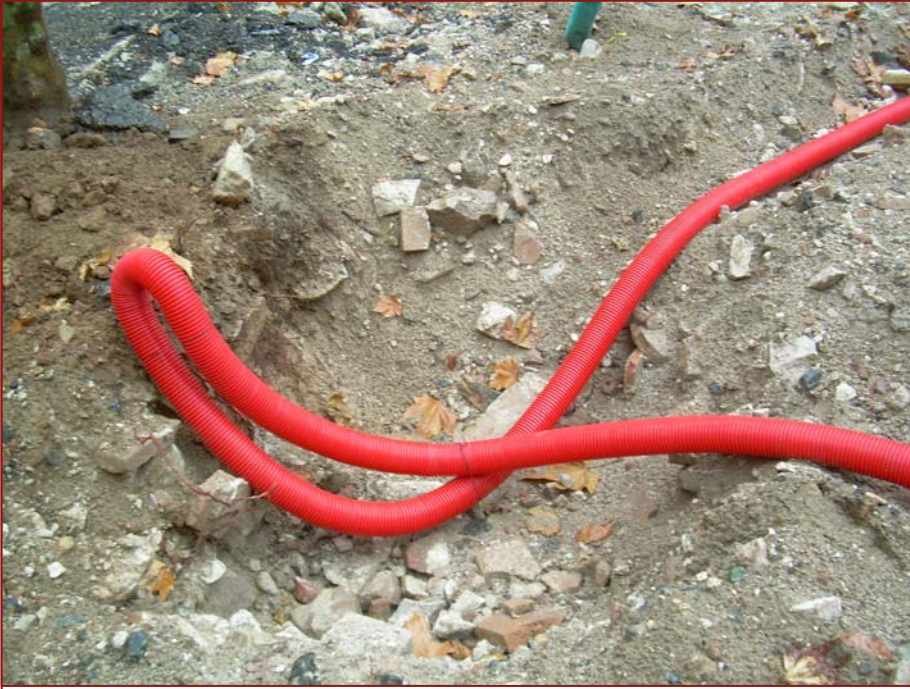

Foto 29. *Rasa 6, sondeig 4*



Foto 30. *Rasa 6, sondeig 5*



Foto 31. *Rasa 6, sondeig 6*



Foto 32. *Rasa 6, sondeig 7*



Annex 3

Planimetries

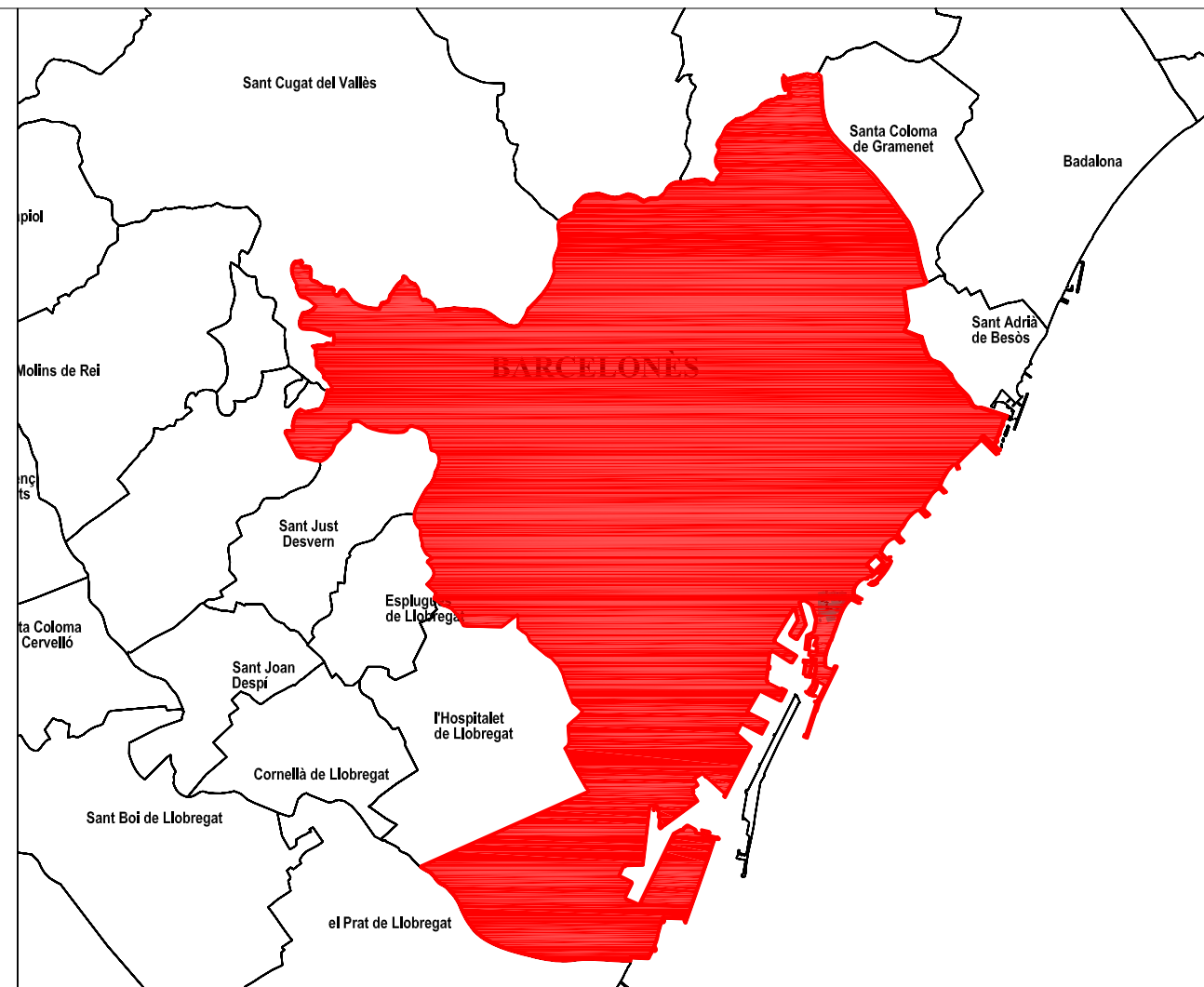
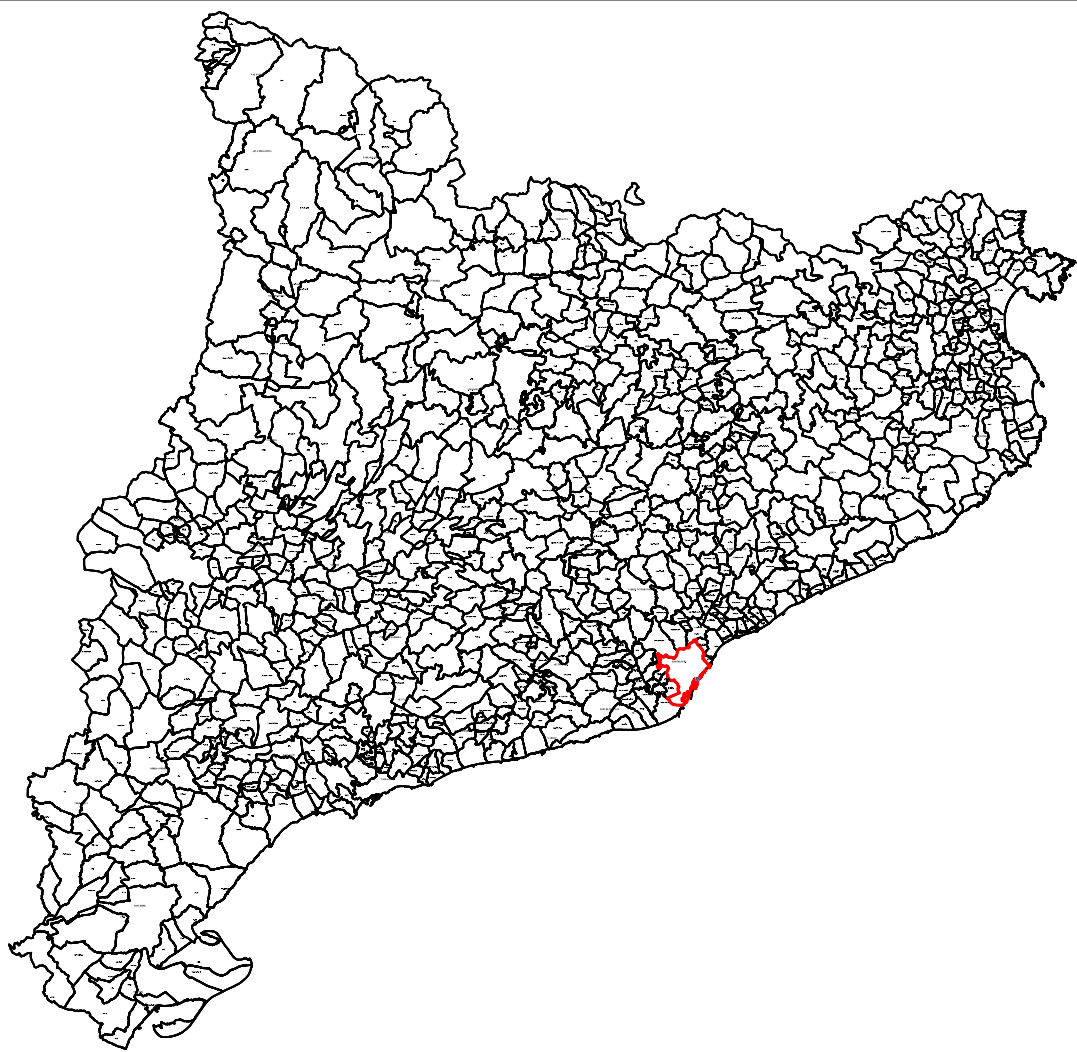

ESTRATS
 c/Valldigna, 24
 08180 Palau-solità i Pleguà (Barcelona)
 Tel./fax: 93.848.31.95
 www.estrats.cat
 e-mail: estrats@estrats.cat

Gestió del Patrimoni Cultural, S.L.

Intervenció

Plaça del Poeta Boscà

Títol Plànol

Plànol de localització de la intervenció

Director/s

Paz Balaguer Nadal

Planimetria Num. plànol

Jordi Chorèn Tosar 1

Escala

S/E

Data Codi M.H.C.B.

Juliol-agost 2007 090/07





Carrer de l'Atlàntida

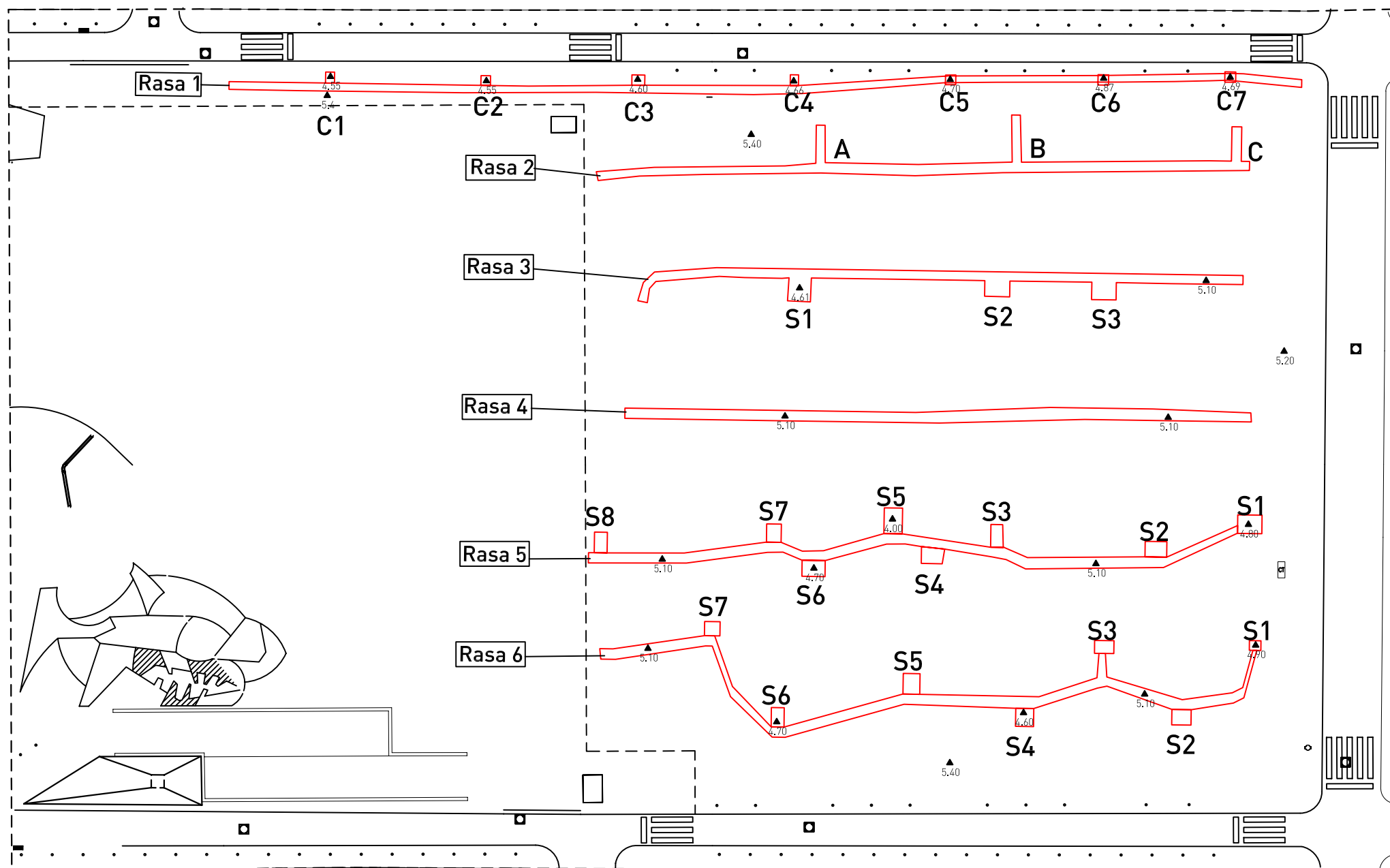

Carrer del Baluart

CARRER DE SANT CARLES
Carrer de Sant Carles

C/ Valmarçà nº 24
08461 - Sant Esteve de Palautordera
Telèx: 93 848 31 95
c.e. estrats@estrats.cat

ESTRATS Gestió del Patrimoni Cultural, S.L.

Jaciment

Plaça del Poeta Boscà

Títol plànol

Plànol de situació de les rases

Director/s

Paz Balaguer Nadal

Planimetria

Núm plànol

Jordi Chorén Tosar

2

Escala

A3 = 1:20

Data

Codi M.H.C.B.

2007

090/07

FOMENT / **CIUTAT VELLA** /
Institut de
cultura: **MUSEU D'HISTÒRIA**
DE LA CIUTAT



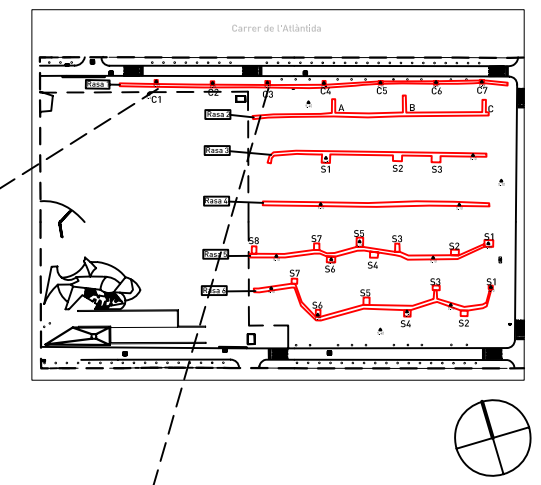
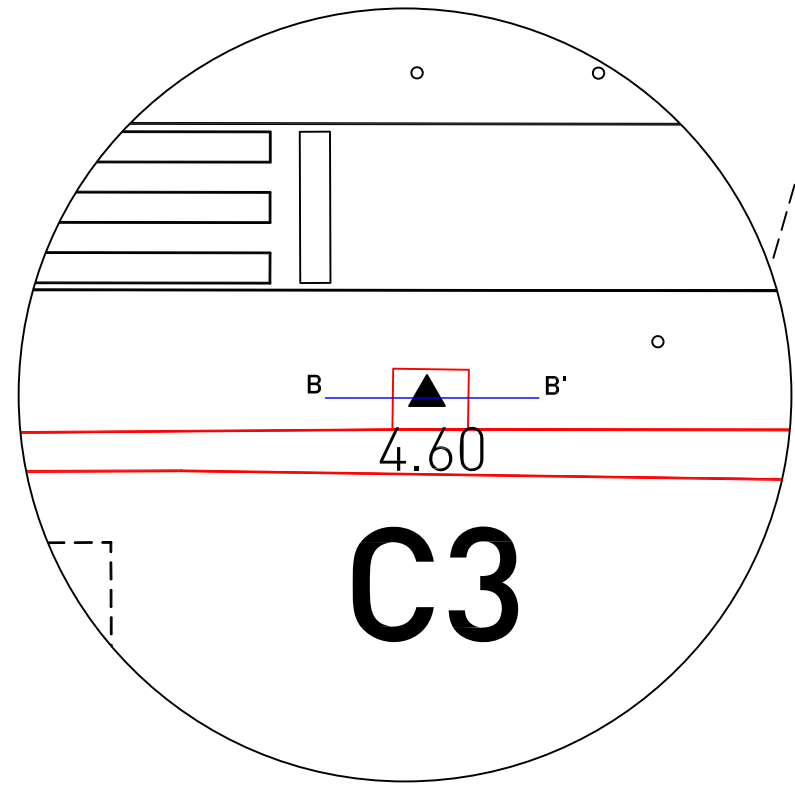
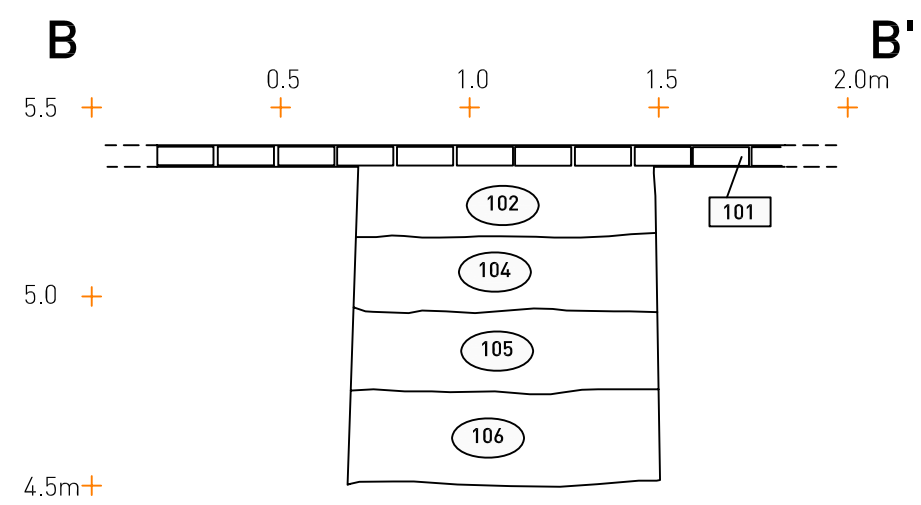
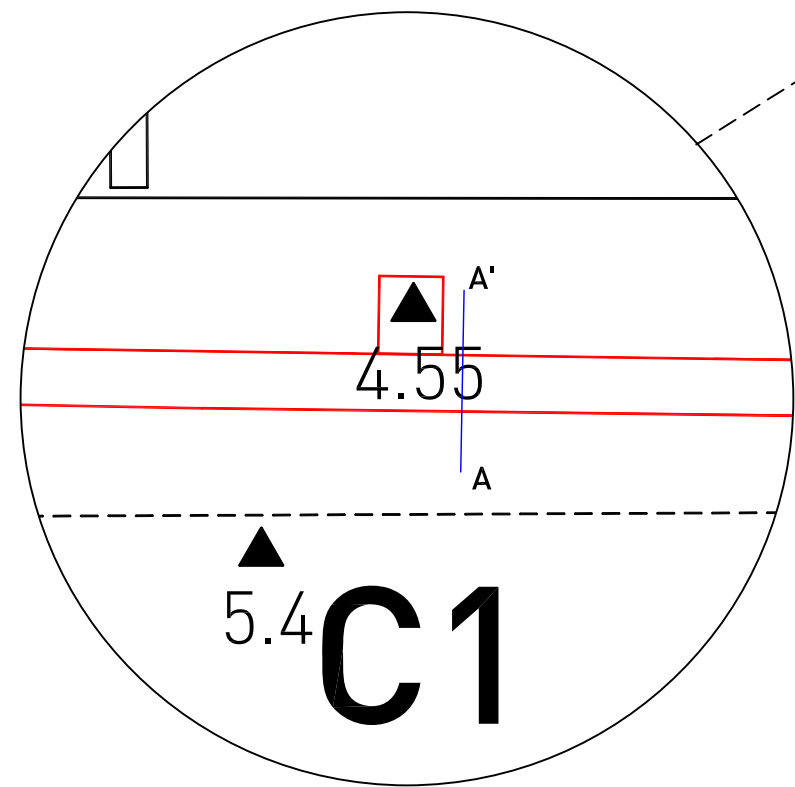
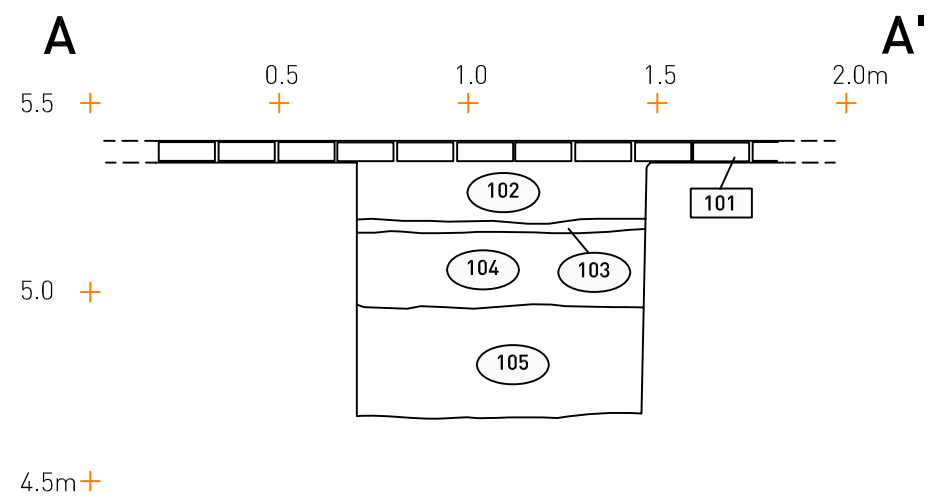



 C/ Valmarçà nº 24
 08441 - Sant Esteve de Palautordera
 Tel/fax: 93 848 31 95
 e-mail: estrats@estrats.cat
Gestió del Patrimoni Cultural, S.L.

Jaciment
Placa del Porta Boscà

Títol plànol
Seccions A-A' i B-B' Rasa1

Director/s
Paz Balaguer Nadal

Planimetria Núm plànol
Jordi Chorén Tosar 3

Escala
A3 = 1:20 

Data Codi M.H.C.B.
2007 090/07

/FOMENT/ CIUTAT VELLA/
 Institut de cultura: **MUSEU D'HISTÒRIA DE LA CIUTAT**